



At the heart of the image
Au cœur de l'image

R E F L E X

F6





Design de **GIUGIARO**



1959



1971

Nouveau-né haut de gamme des reflex Nikon, le F6 traduit la profondeur et l'ampleur de votre vision, pour des photographies de très grande qualité. Le F6 a été amélioré à tel point que les autres fabricants d'appareils auront du mal à tenir la distance. Grâce à ses innovations mécaniques, il est plus stable, plus durable et plus silencieux que jamais. Son électronique de pointe lui permet d'atteindre des performances inégalées, tant en qualité qu'en rapidité. En outre, le F6 est aussi dans la lignée de la tradition Nikon en termes de compatibilité. L'ergonomie du F6 (son boîtier sculpté avec soin, les commandes et les molettes conçues et disposées avec précision) le rend incroyablement séduisant tout en améliorant très nettement le confort et les réflexes intuitifs à l'utilisation. Chaque détail de l'appareil a été examiné, évalué et peaufiné pour offrir aux photographes expérimentés un reflex argentique d'une précision époustouflante et d'une durabilité remarquable.

Le F6 de Nikon vous offrira une expérience photographique inaltérée et gratifiante, purement incomparable.



1980



1988



1996

Le dernier-né de l'évolution des reflex argentiques.



UNE INTÉGRITÉ À COUPER LE SOUFFLE – Le bruit raffiné du F6 en action atteste manifestement de la présence d’une mécanique de pointe.

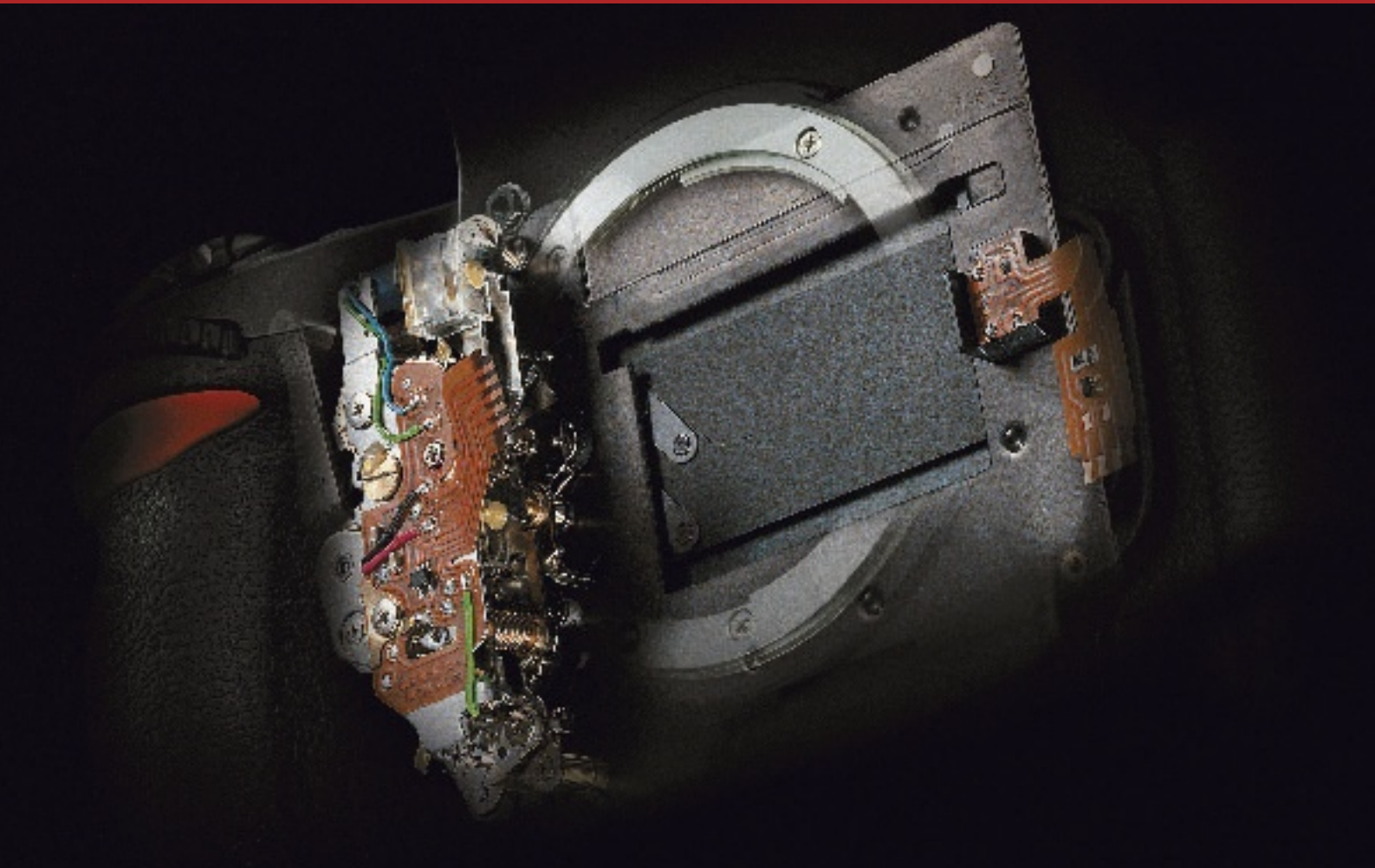

Une Précision Extraordinaire



Système de surveillance de l'obturateur

Un obturateur de grande précision

Aucun autre obturateur ne parvient à égaler la précision de celui qui équipe le F6. Faites de matériaux de pointe (KEVLAR® DuPont™ et un alliage d'aluminium spécifique), les lamelles de l'obturateur sont plus fiables qu'aucunes autres et extrêmement légères, pour un mouvement aussi rapide que l'éclair. Pour améliorer encore la précision, le mouvement des lamelles a été analysé avec soin lors de la conception de l'obturateur. L'analyse a été réalisée par une caméra à grande vitesse et des simulations par ordinateur, permettant ainsi une précision sans précédent, même lorsque la vitesse d'obturation atteint 1/8 000 de seconde.

La précision de l'obturateur est contrôlée par un système de surveillance, qui analyse minutieusement chaque déclenchement. Si la vitesse d'obturation s'écarte (même très légèrement) de la vitesse calibrée, l'appareil se règle automatiquement afin d'assurer une exposition précise. Le nec plus ultra de la précision et de la fiabilité, même dans les conditions les plus difficiles.

Un miroir à balancier ultra-rapide

Un mécanisme de balancier sophistiqué permet de réduire le temps nécessaire à

l'abaissement du miroir. Le miroir à balancier du F6 amortit non seulement les vibrations inhérentes à la rotation du miroir mais allonge aussi le temps de visée, laissant plus de temps à la mise au point automatique (c'est une des raisons pour lesquelles le F6 propose l'autofocus et le suivi de la mise au point même lorsque la vitesse du moteur atteint 8 vps : des rafales de prises de vues plus belles les unes que les autres). Associé au viseur 0,74x clair et facile à manipuler, le miroir à balancier présente des avantages supplémentaires qui permettent de réaliser des clichés plus précis aussitôt que le moment se présente.

Un plus grand silence et moins de vibrations

Pour réduire les bruits de fonctionnement, les ingénieurs Nikon ont mesuré précisément leurs fréquences en utilisant des chambres audio professionnelles. Le degré de bruit émis par chaque élément de l'appareil a été mesuré. En intégrant des éléments flottants dans l'obturateur, des mécaniques de contrôle de l'ouverture et de contrôle de charge de l'obturateur, on a considérablement réduit les vibrations internes. Cette technique permet un mouvement quasi inaudible, réduit à un degré jamais atteint sur d'autres appareils reflex. Le F6 a été amélioré pour que ses vibrations soient absolument minimales, inaudibles pour l'oreille humaine.

Des mécaniques extrêmement efficaces

Le développement du F6 marque le début de l'application de l'analyse du mouvement 3D par ordinateur à un appareil reflex. Cette technique décèle la quantité d'électricité reçue ou générée par des composants particuliers dans des directions spécifiques. Elle nous a permis d'optimiser le mécanisme de l'appareil avec moins de pièces, ce qui réduit la consommation d'énergie et accroît la durabilité.

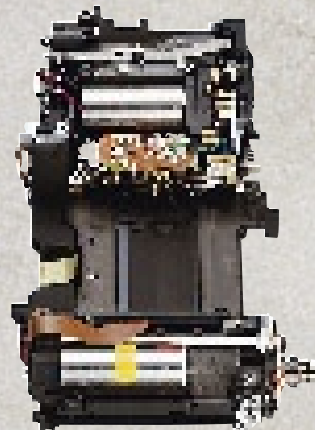

Châssis arrière : Rembobinage du film et contrôle de charge de l'obturateur





BRILLANCE — Le viseur 0,74x rend les couleurs éclatantes en restituant toutes les nuances imaginables. L'électronique de première qualité du F6 fait le reste.

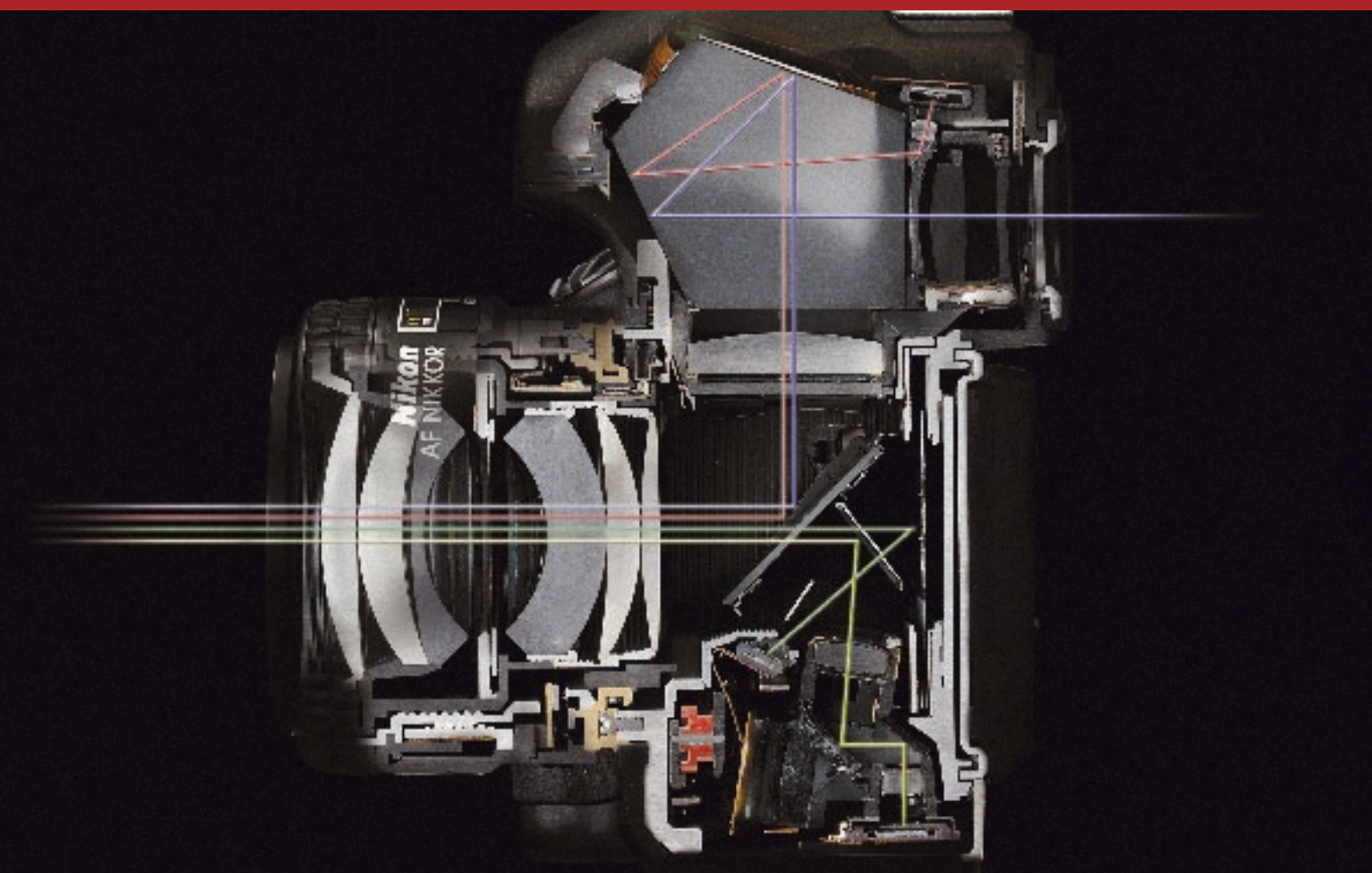

Sensibilité Suprême

Autofocus



Capteurs AF pour système AF 11 zones

Système de mise au point automatique à grande vitesse 11 zones

Grâce à ses onze capteurs AF (dont 9 capteurs en croix couvrant la majorité de la zone de visée), le module de capteurs AF Multi-CAM 2000 répond rapidement et permet une mise au point d'une extrême précision même dans les situations les plus difficiles. Les capteurs en croix fonctionnent avec tous les objectifs AF Nikkor avec une ouverture maximale de f/5.6 (voire plus lumineuse) et permettent de détecter les sujets petits ou à faible contraste. De plus, les grands capteurs permettent une mise au point automatique fluide et rapide, avec une capacité de détection de défocalisation sensiblement plus importante.

Fonctionnement AF dynamique

Même si vous prenez en photo un sujet en mouvement, l'AF dynamique du F6 garantit une mise au point automatique d'une extrême précision en passant très rapidement à la zone de mise au point dans laquelle le sujet s'est déplacé.

En mode *AF Dynamique* (l'un des trois modes disponibles), vous pouvez accorder la priorité à la zone de mise au point la mieux adaptée à votre composition. Activez le mode *AF dynamique Priorité au sujet le plus proche* si vous souhaitez que le F6 sélectionne pour vous la zone appropriée. Et pour obtenir un résultat optimal lorsque vous tentez de prendre un sujet en mouvement, utilisez le mode *AF dynamique groupé*. Choisissez

Sélecteur du mode de zone AF



plusieurs zones de mise au point adjacentes (centre, haut, bas, gauche, droite) et l'appareil fait automatiquement la mise au point au centre des zones sélectionnées.



Mesure de l'exposition

Mesure matricielle couleur 3D

La mesure matricielle couleur 3D du F6 améliore encore la précision grâce à un algorithme de détection de scène optimisé. Elle analyse de multiples aspects des conditions de la scène (luminosité, contraste, zone de mise au point sélectionnée, distance sujet/appareil et couleur) et les compare aux informations de référence de plus de 30 000 situations photographiques stockées dans sa base de données : le contrôle de l'exposition est extrêmement précis et l'ambiance de la scène est préservée.



Capteur RVB pour mesure de l'exposition

Flexibilité de la mesure spot et de la mesure pondérée centrale

Le système exclusif de mesure pondérée centrale flexible de Nikon vous donne la possibilité de choisir la taille de la zone de détection dans les réglages personnalisés. La mesure spot s'adapte automatiquement à la zone de mise au point sélectionnée.

Contrôle du flash

Dosage automatique flash/ambiance i-TTL

Le F6 prend en charge le système de contrôle du flash i-TTL, qui offre des résultats sans pareil et une infinité de possibilités créatives. Le système d'éclairage créatif de Nikon (le système de contrôle du flash le plus sophistiqué du marché) utilise un nouvel algorithme et un pré-éclair pilote plus lumineux et plus court pour améliorer la précision du dosage automatique flash/ambiance i-TTL au-delà même de celle des systèmes déjà reconnus de dosage automatique flash/ambiance par multi-capteur 3D. Le système d'éclairage créatif permet en outre d'utiliser les toutes dernières techniques de flash, dont le système évolué de flash asservi sans câble et la mémorisation de la puissance du flash (FV Lock).



Multi-capteur TTL pour contrôle du flash i-TTL





UNE RÉSISTANCE À TOUTE ÉPREUVE – Une robustesse inébranlable même dans les conditions climatiques les plus rudes.



Une Fiabilité Remarquable



Photo réelle prise lors des tests de résistance à la poussière

Testé dans des conditions extrêmes

Pour vous garantir la durabilité que vous attendez de votre reflex Nikon série F, le F6 a été soumis à des tests rigoureux. Les lubrifiants utilisés sur les engrenages ont été soigneusement testés pour offrir les meilleures performances, même dans des conditions de température

extrêmes et des taux d'humidité élevés. L'incroyable fiabilité du F6 illustre précisément l'approche de Nikon : « le bon matériel au bon endroit ». Nos ingénieurs ont imaginé une infinité d'utilisations possibles, puis ont fait subir au F6 des tests en situation réelle pour garantir qu'il sera toujours exceptionnellement fiable, quels que soient l'endroit et le moment où vous l'utilisez.

Ergonomie

Dans notre quête perpétuelle de la meilleure ergonomie possible, nous n'avons oublié aucun des éléments extérieurs de l'appareil. Dès que vous aurez le F6 en main, vous serez immédiatement séduit par son design étonnamment confortable et ergonomique. Chaque courbe, chaque ondulation a été conçue grâce aux dernières techniques de conception assistée par ordinateur. Mais il ne s'agit là que de la partie émergée de l'iceberg. Nikon a consacré un temps infini à la sculpture des contours de la poignée, pour garantir un plus grand confort et une prise en main plus équilibrée, même en cas d'utilisation prolongée. Le design et la disposition des commandes et des molettes sont dans tous leurs détails aussi intelligents que séduisants.

Une durabilité sans pareil

Imaginez, en tant que photographe, les endroits ou conditions dans lesquels vous vous inquiétez le plus de la robustesse de vos outils photographiques. Maintenant, observez le F6 : un châssis robuste en alliage d'aluminium

moulé sous pression, un boîtier dont l'avant et les côtés (supérieur et inférieur) sont en alliage de magnésium, des surfaces de caoutchouc disposées de façon stratégique, une texture facilitant la prise en main et un obturateur qui a subi tous les tests nécessaires pour garantir un déclenchement précis sur plus de 150 000 cycles. Le F6 a toutes les qualités de robustesse, de rigidité et de durabilité nécessaires pour fonctionner partout où vous en avez besoin. Testez-le et voyez par vous-même.

De multiples sources d'alimentation

La source d'alimentation standard du F6 (deux piles au lithium CR123A 3V) permet une cadence très rapide de 5,5 vps. Vous



Poignée-alimentation MB-40



pouvez aussi choisir (en option) la poignée-alimentation MB-40, polyvalente, qui permet une cadence de 8 vps. Elle fonctionne soit avec huit piles AA, soit avec l'accu rechargeable Li-ion EN-EL4 ultra-performant (également compatible avec la gamme des D2). La poignée-alimentation MB-40 facilite admirablement la prise de clichés verticaux : elle est équipée d'un déclencheur, d'une commande d'activation de l'autofocus, d'un sélecteur multidirectionnel et de molettes de commande.



Accu rechargeable Li-ion EN-EL4



Chargeur rapide MH-21



Une Formidable Flexibilité

Modes d'exposition

Le mode auto-programmé (P) propose des réglages automatiques d'ouverture et de vitesse d'obturation.



Grâce à la fonction de décalage du programme, faites tourner la molette de commande principale pour choisir d'autres réglages que ceux programmés automatiquement. Le programme Auto à priorité vitesse (S) permet de régler manuellement les vitesses d'obturation de 1/8 000 à 30 secondes. En programme Auto à priorité ouverture (A), vous pouvez choisir parmi les ouvertures disponibles par incréments de 1/3 IL. Pour avoir le contrôle total des réglages d'exposition, choisissez le mode manuel (M).

Correction d'exposition/ Bracketing de l'exposition auto

Contrôlez manuellement la correction d'exposition de + 5 IL à -5 IL par incréments de 1/3 IL. Le bracketing auto permet de faire deux à sept clichés de la même scène à des valeurs d'exposition différant de 1/3, 1/2, 2/3 ou de 1 IL.

Modes d'entraînement du film

Quatre modes sont disponibles : vue par vue (S), continu basse vitesse (CL) jusqu'à environ 2 vues par seconde (vps), continu haute vitesse (CH) jusqu'à 5,5 vps (ou 8 vps avec la poignée-alimentation optionnelle MB-40) et

continu silencieux (CS) pour un fonctionnement en silence quasi-total à environ 1 vps.



Fonctions de dos mémorisateur

Les fonctions intégrées de dos mémorisateur sont facilement accessibles par l'écran de contrôle CL arrière et le sélecteur multi-directionnel. Ces fonctions permettent par exemple d'imprimer des données (sur ou entre les vues), d'utiliser la surimpression et l'intervallomètre. Vous pouvez également utiliser les 41 réglages personnalisés. Les données que vous souhaitez enregistrer pour chaque image peuvent être téléchargées sur votre ordinateur au format texte via le lecteur de données MV-1 (en option), compatible avec les cartes CF (CompactFlash™).



Affichage des informations d'exposition (écran de contrôle CL arrière)



■ R é g l a g e s p e

Menu de réglages personnalisés

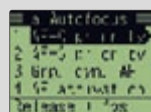

Options de réglages personnalisés (Autofocus)

Vous pouvez personnaliser votre F6 exactement comme vous le souhaitez. Rien de plus facile que de sélectionner l'un des 41 réglages personnalisés, organisés en six groupes et clairement affichés sur l'écran de contrôle ACL arrière.

C : Réglages perso.

Les groupes de réglages personnalisés sont organisés en quatre catégories (A, B, C et D).

R : Réinitial. Menu

Sélectionnez l'une des catégories ci-dessus pour réinitialiser tous les réglages personnalisés qu'elle contient et revenir aux réglages d'origine.

a : Autofocus

- a1 : Priorité AF-C
- a2 : Priorité AF-S
- a3 : AF dynamique groupé
- a4 : Activation AF
- a5 : Éclairage de la zone de mise au point
- a6 : Sélection de la zone de mise au point
- a7 : Commande d'activation de l'autofocus vertical
- a8 : Mode M/A

b : Mesure/Exposition

- b1 : Incrément IL pour la vitesse d'obturation/l'ouverture
- b2 : Incrément IL pour la correction d'exposition
- b3 : Correction d'exposition par molette de commande uniquement
- b4 : Diamètre de la mesure pondérée centrale
- b5 : Vitesse d'obturation prolongée en mode M



r s o n n a l i s é s ■

b6 : Correction pour plage de visée

c : Tempo./ Mémo

c1 : Mémorisation de l'exposition automatique

c2 : AE-L/AF-L

c3 : AF-ON/AE-L

c4 : Temporisation de l'extinction du système de mesure

c5 : Temporisation du retardateur

d : PdV / Affich.

d1 : Chargement du film

d2 : Rembobinage du film

d3 : État de l'amorce sortie après rembobinage

d4 : Numéro de la dernière vue pour le rembobinage automatique

d5 : Cadence (vps) en mode CH avec MB-40

d6 : Avertissement DX

d7 : Informations de l'écran de contrôle CL arrière

d8 : Densité des informations imprimées

d9 : Type de piles pour poignée-alimentation MB-40

e : Bracketing/Flash

e1 : Réglage de la vitesse maximale de synchronisation du flash

e2 : Réglage de la vitesse minimale de synchronisation du flash

e3 : Mode flash AA

e4 : Activation de la lampe pilote par la commande de contrôle de profondeur de champ

e5 : Bracketing flash/AE

e6 : Bracketing en mode M

e7 : Séquence de bracketing

e8 : Réglage du bracketing

f : Commandes

f1 : Bouton central du sélecteur multi-directionnel

f2 : Mesure AE/Activation AF par Sélecteur multi-directionnel

f3 : Attribution de la touche FUNC

f4 : Molettes de commande

f5 : Fonctionnement des commandes/molettes

Éclairage supplémentaire

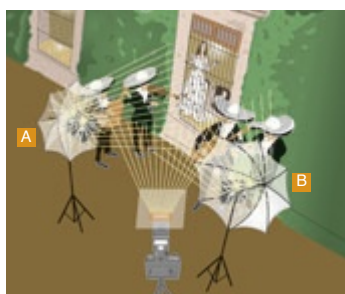

Le flash SB-800 primaire connecté au F6 est équipé d'un filtre de couleur orange pour l'éclairage frontal. Chacun des deux flashes SB-800 du groupe A est équipé d'un Dôme de diffusion SW-10H et éclaire la dame au balcon, tandis que les deux flashes SB-800 du groupe B sont équipés de filtres de couleur orange pour éclairer les mariachis sur la droite.

Système d'éclairage créatif Nikon

Utilisé avec un accessoire compatible avec le système d'éclairage créatif, le Nikon F6 prend en charge une gamme complète de fonctions de pointe, notamment le contrôle de flash i-TTL. Ce système élève les capacités de contrôle de la photographie au flash à des niveaux de précision et de performance inégalés à ce jour.

Système évolué d'éclairage sans câble

Vous pouvez utiliser plusieurs flashes sans câble aussi facilement que le flash intégré à l'appareil, afin d'explorer le potentiel créatif illimité du système. Vous disposez d'un contrôle total sur l'éclairage de la scène lorsque vous utilisez les flashes Nikon SB-800/SB-600/

SB-R200 compatibles i-TTL : ceux-ci peuvent être séparés en quatre groupes (le flash primaire* et trois groupes de flashes i-TTL). Contrôlez de façon indépendante le mode de flash et les valeurs de correction de l'intensité de l'éclair de chaque groupe via le flash primaire. Pour contrôler l'éclairage et les ombres avant la prise de vue, utilisez la fonction Lampe pilote. Chaque groupe peut comprendre autant de flashes que vous le souhaitez, pour un contrôle total de l'éclairage de l'arrière-plan.

*Le contrôleur de flash sans câble SU-800 peut servir de flash primaire pour déclencher les flashes asservis. Les SB-600 et SB-R200 ne peuvent pas servir de flash primaire.

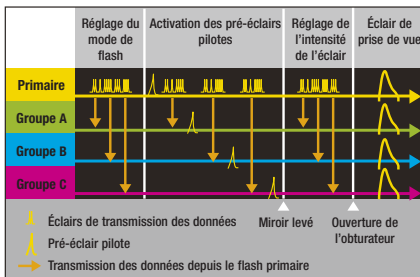
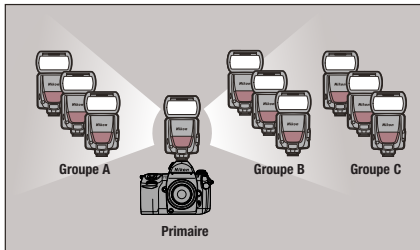

Procédure du système évolué d'éclairage sans câble
 Le mode de flash et d'autres types d'informations sont transmis depuis le flash primaire vers chaque flash asservi sous forme d'éclairs de faible intensité. En mode TTL, le capteur RVB de l'appareil détecte les pré-éclairs pilotes pour déterminer l'intensité des éclairs de chaque flash.

Lampe pilote

Cette fonction très pratique permet de contrôler le niveau d'éclairage et les ombres portées sur le sujet avant de prendre le cliché. Les flashes peuvent émettre des éclairs pendant environ 3 secondes lorsque la commande est activée.

Mémorisation de la puissance du flash (FV Lock)

La puissance du flash représente le degré d'exposition du flash pour un sujet donné. En activant la mémorisation de la puissance du flash, vous conservez l'exposition souhaitée du flash pendant les zooms ou les recadrages, ce qui vous permet de rester concentré sur l'éclairage de la scène.

Fonction synchro flash ultra-rapide Auto FP

Permet d'utiliser la fonction flash/ambiance même dans des conditions très lumineuses et avec de grandes ouvertures, pour favoriser une faible profondeur de champ, sans se limiter à

la vitesse standard de synchro flash (1/250 seconde). Une fois que le mode est activé, grâce à la synchronisation rapide des flashes du F6, une vitesse d'obturation plus rapide que la vitesse de synchro flash peut être utilisée.

Illuminateur d'assistance AF sur plage large

L'illuminateur d'assistance AF sur plage large peut être utilisé avec chacune des 11 zones de mise au point. L'autofocus est ainsi facilité dans de mauvaises conditions d'éclairage, même lorsque vous changez de zone de mise au point.

Mode flash manuel à priorité distance (SB-800 uniquement)

Avec ce mode, le SB-800 contrôle automatiquement l'intensité du flash en fonction de la distance de prise de vue et de la valeur d'ouverture. Vous pouvez ainsi prendre des photos bénéficiant de la même exposition, même avec des ouvertures différentes.

Kit contrôleur R1C1

Ce nouveau système de flash est totalement compatible avec le système d'éclairage créatif de Nikon. Flexible et convivial, il permet des prises de vue macro et multi-flash sans câble. Le kit R1C1 comprend un contrôleur SU-800, deux flashes SB-R200 et tout un ensemble d'accessoires.



Flash SB-800



Performant, intelligent, complet

Fonctionne comme flash primaire, contrôleur ou flash asservi dans le Système évolué d'éclairage sans câble.

Nombre guide (100 ISO, m) : 38 (avec le réflecteur zoom réglé sur 35 mm)

Dimensions (L x H x E) : Environ 70,5 x 129,5 x 93 mm

Poids (sans piles) : Environ 350 g



Flash SB-600



Pratique, intelligent, indispensable

Fonctionne comme flash asservi dans le Système évolué d'éclairage sans câble.

Nombre guide (100 ISO, m) : 30 (avec le réflecteur zoom réglé sur 35 mm)

Dimensions (L x H x E) : Environ 75,5 x 125 x 88,4 mm

Poids (sans piles) : Environ 300 g

Contrôleur de flash sans câble SU-800*

Pour un contrôle facile de flashes asservis sans câbles.

Flash asservi SB-R200

Flash contrôlable flexible et fiable. Peut être tenu à la main, fixé sur un pied ou sur l'objectif à l'aide de la bague de fixation SX-1. L'angle d'éclairage peut être réglé en faisant pivoter la tête du flash.

Bague de fixation SX-1

Permet la fixation et le retrait rapide et facile de flashes SB-R200 sur l'objectif.

* Ces produits sont disponibles séparément.

Objectifs

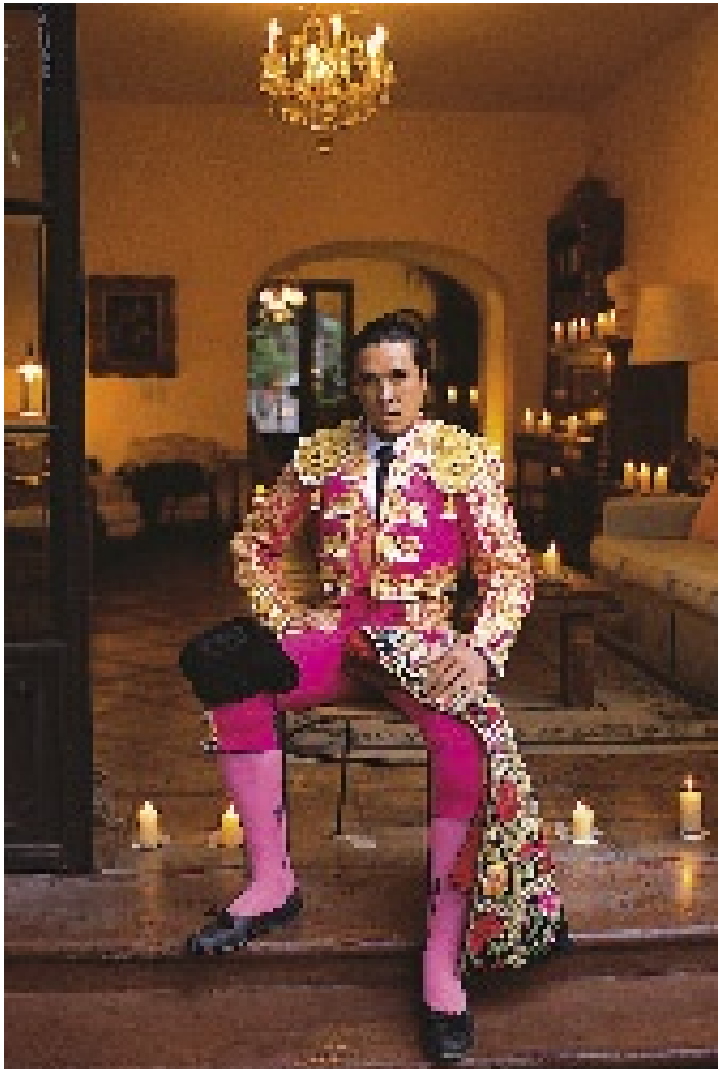

Monture Nikon F

La compatibilité de monture d'objectif de Nikon est légendaire et vous permet d'utiliser l'ensemble des objectifs de la gamme Nikkor. Même avec les objectifs sans microprocesseur plus anciens, la mesure matricielle couleur peut être effectuée après avoir programmé la focale et l'ouverture maximale de l'objectif dans la mémoire de l'appareil photo. Le F6 peut stocker ces données simultanément pour un maximum de 10 objectifs sans microprocesseur.

Technologies Nikon exclusives pour les objectifs

Le traitement Super Intégré Nikon (SIC) permet d'obtenir un contraste et un rendu des couleurs de très grande qualité. Les problèmes d'aberrations chromatiques sont réduits au minimum grâce à la dispersion extra-faible (ED) et aux nouveaux composants en verre Super ED. Le système de correction rapprochée (CRC), un système Nikon exclusif, offre une excellente qualité à tous les niveaux de grossissement. Le moteur ultra silencieux SWM améliore considérablement la précision et réduit le bruit en fonctionnement AF. La réduction des vibrations (VR) compense les problèmes de netteté de l'image provoqués par les mouvements de l'appareil photo.



Tableau de compatibilité des objectifs (Les objectifs Nikkor DX et IX ne peuvent pas être utilisés.)

Objectif	Mise au point		Mode d'exposition				Système de mesure		
	AF	Télémetre électronique ¹	Mode P	Mode S	Mode A	Mode M	Matricielle couleur	Pondérée centrale	Spot
Nikkor AF de types AF-S et D/G ²	✓	✓	✓	✓	✓	✓	✓ ³	✓	✓
Téléconvertisseurs AF-S et AF-I ⁴	✓ ¹	✓	✓	✓	✓	✓	✓ ³	✓	✓
Nikkor AF sauf type D	✓ ⁵	✓ ⁵	✓	✓	✓	✓	✓	✓	✓
Nikkor de type AI-P	—	✓	✓	✓	✓	✓	✓	✓	✓
Nikkor de type AI	—	✓	—	—	✓	✓	✓ ⁶	✓	✓ ⁷
Reflex Nikkor	—	—	—	—	✓	✓	—	✓ ⁸	✓ ^{7,8}
PC-Nikkor	—	✓	—	—	✓ ⁹	✓ ¹⁰	✓ ⁶	✓	✓ ⁷
PC Nikkor de type D ¹¹	—	✓ ¹²	—	—	—	✓	✓ ³	✓	✓
Téléconvertisseurs de type AI	—	✓	—	—	✓	✓	✓ ⁶	✓	✓ ⁷
Soufflet PB-6 ¹³	—	✓	—	—	✓ ¹⁴	✓ ¹⁵	✓ ^{6,16}	✓ ¹⁶	✓ ^{7,16}

✓ Compatibilité — Incompatibilité

- Avec une ouverture résultante maximale de f/5.6 ou supérieure.
- Le Nikkor de type G ne comporte pas de bague de réglage des ouvertures. L'ouverture doit être réglée sur le boîtier de l'appareil photo.
- La mesure matricielle couleur 3D est

- sélectionnée.
- Compatible avec les objectifs Nikkor AFS et AF-I, à l'exception de AFS 17-35mm f/2.8D IF-ED, AFS 24-85mm f/3.5-4.5G IF-ED, AFS VR 24-120mm f/3.5-5.6G IF-ED et AFS 28-70mm f/2.8D IF-ED.
- Lorsque les objectifs AF 80-200mm

f/2.8, AF 35-70mm f/2.8 ou AF 28-85mm f/3.5-4.5 sont utilisés en position zoom télé en gros plan, l'image sur le dépoli peut ne pas correspondre aux indications de mise au point. Dans ce cas, effectuez la mise au point manuellement à l'aide du dépoli.

- Avec la focale et l'ouverture maximale enregistrées lors de la configuration des données objectif.
- La zone de mesure de l'exposition est verrouillée par rapport à la zone de mise au point centrale.
- Accédez à « b6 : Plage visée. » dans Réglages personnalisés et ajustez la valeur de correction conformément à ce qui est indiqué dans le « Tableau de sélecteur de plage de visée » fourni.
- Mesure à ouverture réelle. L'exposition est déterminée par présélection de l'ouverture de l'objectif. L'exposition doit également être déterminée avant de décentrer. Utilisez la commande de mémorisation AE-AF avant le décentrement.
- Mesure à ouverture réelle. L'exposition est déterminée par présélection de l'ouverture de l'objectif. L'exposition doit également être déterminée avant le décentrement.
- Le système de mesure de l'exposition et le contrôle du flash de l'appareil photo ne fonctionnent pas correctement lorsque l'objectif est décentré et/ou basculé, ou lorsque l'ouverture maximale n'est pas utilisée.
- Sans décentrer et/ou basculer l'objectif.
- L'utilisation de la bague allonge auto PK-11A, 12 ou 13 est nécessaire.
- Mesure à ouverture réelle. L'exposition est déterminée en fermant le diaphragme à la valeur présélectionnée. L'exposition doit également être déterminée avant la prise de vue.
- Mesure à ouverture réelle.
- Accédez à « b6 : Plage visée. » dans Réglages personnalisés et sélectionnez « +0.5 ».

■ Objectifs AF Zoom-Nikkor ■



AF-S Zoom-Nikkor
17-35 mm f/2.8D IF-ED
(2,1x)



AF Zoom-Nikkor
18-35 mm f/3.5-4.5D IF-ED
(1,9x)



AF Zoom-Nikkor
24-85 mm f/2.8-4D IF
(3,5x)



AF-S VR Zoom-Nikkor
24-120 mm f/3.5-5.6G IF-ED
(5x)



AF-S Zoom-Nikkor
28-70 mm f/2.8D IF-ED
(2,5x)



AF-S VR Zoom-Nikkor
70-200 mm f/2.8G IF-ED
(2,9x)



AF Zoom-Nikkor
70-300 mm f/4-5.6D ED
(4,3x)



AF Zoom-Nikkor
70-300 mm f/4-5.6G
(4,3x)



AF Zoom-Nikkor
80-200 mm f/2.8D ED
(2,5x)



AF VR Zoom-Nikkor
80-400 mm f/4.5-5.6D ED
(5x)



AF-S VR Zoom-Nikkor
200-400 mm f/4G IF-ED
(2x)

■ Focales fixes AF Nikkor ■



AF Nikkor
14 mm f/2.8D ED



AF Fisheye-Nikkor
16 mm f/2.8D



AF Nikkor
20 mm f/2.8D



AF Nikkor
24 mm f/2.8D



AF Nikkor
28 mm f/2.8D



AF Nikkor
35 mm f/2D



AF Nikkor
50 mm f/1.4D



AF Nikkor
50 mm f/1.8D



AF Micro-Nikkor
60 mm f/2.8D



AF Nikkor
85 mm f/1.4D IF



AF Nikkor
85 mm f/1.8D



AF DC-Nikkor
105 mm f/2D



AF-S VR Micro-Nikkor
105 mm f/2.8G IF-ED



AF DC-Nikkor
135 mm f/2D



AF Nikkor
180 mm f/2.8D IF-ED



AF-S VR Nikkor
200 mm f/2G IF-ED



AF Micro-Nikkor
200 mm f/4D IF-ED



AF-S VR Nikkor
300 mm f/2.8G IF-ED



AF-S Nikkor
300 mm f/4D IF-ED



AF-S Nikkor
400 mm f/2.8D IF-ED II



AF-S Nikkor
500 mm f/4D IF-ED II



AF-S Nikkor
600 mm f/4D IF-ED II



Téléconvertisseur AF-S
TC-14E II



Téléconvertisseur AF-S
TC-20E II



Téléconvertisseur AF-S
TC-17E II

■ Objectifs Nikkor manuels ■



Nikkor
20 mm f/2.8



Nikkor
24 mm f/2.8



Nikkor
28 mm f/2.8



Nikkor
35 mm f/1.4



Nikkor
50 mm f/1.2



Nikkor
50 mm f/1.4



Micro-Nikkor
55 mm f/2.8



Micro-Nikkor
105 mm f/2.8



PC Micro-Nikkor
85 mm f/2.8D

Le Système

Accessoires de visée

Plages de visée interchangeables

Il existe un grand choix de plages de visée en verre dépoli de grande qualité adaptées pour la mise au point manuelle et comme aides à la composition, sans aucune conséquence sur les performances de l'autofocus. Sept types de plages sont disponibles (B, U, E, M, J, A et L).

Lentilles correctrices DK-17C

Cinq lentilles correctrices en option permettent de régler la dioptrie au-delà de la plage standard $-2d$ à $+2d$.

Écilleton caoutchouc DK-19

Il augmente le confort de la visée et empêche la lumière incidente d'entrer dans le viseur.

Oculaire antibuée DK-17A

Il comporte un revêtement de surface spécial permettant de réduire la buée sur l'oculaire.

Viseur d'angle DR-5

Il vous permet de visualiser une image verticale non inversée avec un angle de visée de 90° . Vous pouvez définir un rapport de reproduction de 1:1 ou de 2:1.

Loupe de visée DG-2

Elle grossit deux fois la partie centrale de l'image de visée. Nécessite l'adaptateur d'oculaire DK-18 (en option) pour pouvoir la fixer au F6.

Oculaire-loupe de visée DK-17M

Grossit l'image de visée environ 1,2 fois. Permet d'étendre la plage du réglage dioptrique dans les deux sens (+ et -).

Accessoires pour la photographie rapprochée

Bagues allonge auto PK-12/13

Elles se fixent et se retirent en quelques secondes pour obtenir une large gamme de rapports de reproduction.

* Les objectifs de type G ne peuvent pas être utilisés.

Soufflet PB-6

Il s'interpose entre l'appareil et l'objectif pour la macrophotographie. Les accessoires optionnels disponibles sont les suivants : rallonge de soufflet PB-6E, platine macro PB-6M et duplicateur de diapositives PS-6.

Espaceur PB-6D

Permet de déplacer l'appareil photo sur le rail du PB-6 sans gêne. Permet le changement de cadrage horizontal – vertical, quelle que soit la position de l'appareil sur le rail.

Bague d'inversion BR-2A

Elle permet de monter un objectif en position inversée pour obtenir un rapport de reproduction assez important.

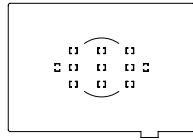

Type B : Cette plage standard offre une vue épurée et permet une mise au point aisée sur la totalité du champ dépoli.

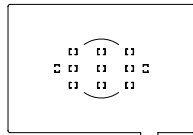

Type U : Pour les objectifs dont la focale est supérieure à 200 mm.

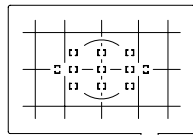

Type E : Le quadrillage aide à la composition de l'image pour les sujets architecturaux.

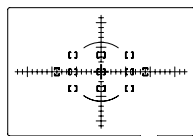

Type M : Cette plage dispose d'un réticule et d'axes millimétrés. Elle est idéale pour les applications aux rapports de reproduction élevés et en astrophotographie.

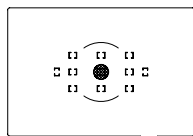

Type J : Équipée d'un micro-prisme pour l'utilisation avec la mise au point manuelle.

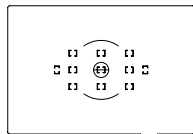

Type A : Propose un champ dépoli de Fresnel avec un stigmomètre et un collier de microprismes.

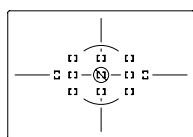

Type L : Identique au type A, mais avec une ligne de stigmomètre à 45° .



DR-5

DG-2



Lentilles correctrices



DK-19



DK-17A



DK-17M

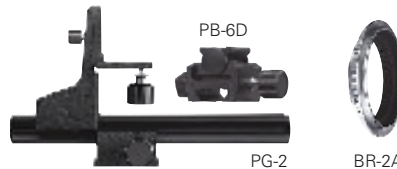

PB-6D

PB-6

BR-2A

PK-12

PK-13

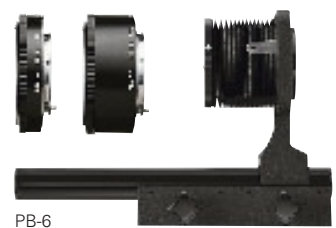

PB-6



ML-3

MC-30

MC-36

MV-1

Banc d'approche PG-2

Il simplifie la mise au point lorsque l'appareil est monté sur un pied.

Accessoires de télécommande

Télécommande optique ML-3

Par l'émission d'un rayon infrarouge, elle permet de télécommander l'appareil jusqu'à 8 mètres de distance. Deux canaux sont disponibles.

Câble de télécommande MC-36 (0,85 m)

Il permet de déclencher l'appareil à distance et de programmer l'intervallomètre et les expositions longue durée. Un écran ACL éclairé est intégré.

Câble de télécommande MC-30 (0,8 m)

Il déclenche l'appareil à distance avec une fonction de verrouillage/déclenchement.

Câble de télécommande pour dispositifs spéciaux MC-22 (1 m)

Permet de connecter deux périphériques de déclenchement.

Câble d'extension de télécommande MC-21 (3 m)

Disponible pour les accessoires de télécommande comportant une prise à 10 broches.

Câble de connexion deux boîtiers MC-23 (0,4 m)

Il connecte deux appareils photo F6 pour un déclenchement simultané.

Accessoires de communication de données

Lecteur de données MV-1

Il transfère les données de prise de vue du F6 vers une carte CompactFlash™. Les données peuvent ensuite être transférées de la carte mémoire vers votre ordinateur au format de fichier texte (.txt). Il est compatible avec les systèmes d'exploitation Windows et Macintosh.

Scanners de film Nikon

SUPER COOLSCAN 5000 ED/COOLSCAN V ED

Ces scanners permettent une numérisation haute qualité avec une véritable résolution optique de 4000 dpi, vous offrant des images numériques d'une précision exceptionnelle. Le scanner 5000 ED, dont les qualités ont été récompensées par des prix, propose une vitesse de numérisation sans égale de 20 secondes par image. Il n'existe pas de meilleur moyen d'archiver les prises de vues obtenues grâce à votre F6.



SUPER COOLSCAN 5000 ED

COOLSCAN V ED

FLASHES

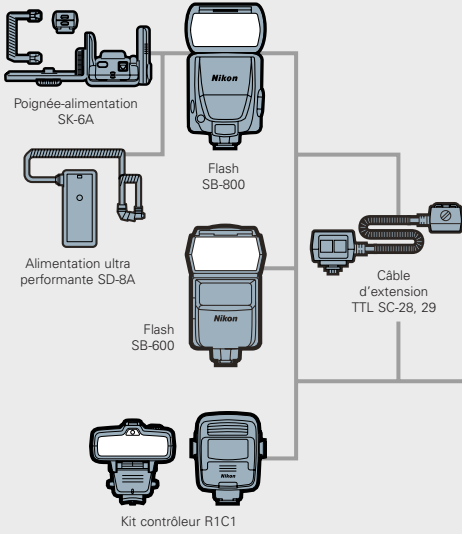

ACCESSOIRES DE VISÉE

Plages de visée
Type B/Type U/
Type E/Type M/Type J/
Type A/Type L



Lentilles correctrices
DK-17C
(-3, -2, 0, +1, +2d)



Œilleton
caoutchouc DK-19



Oculaire anti-buée
DK-17A



Visueur
d'angle DR-5

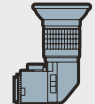

Loupe de visée
DG-2



Adaptateur
d'oculaire DK-18



Oculaire-loupe de
visée DK-17M



* Les collimateurs de mise au point et le cercle de 12 mm au centre du viseur ne sont pas reportés sur les plages de visée.

ALIMENTATION

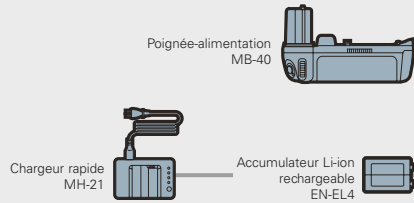

ACCESSOIRES POUR LA PHOTOGRAPHIE RAPPROCHÉE

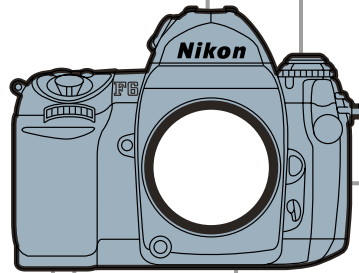
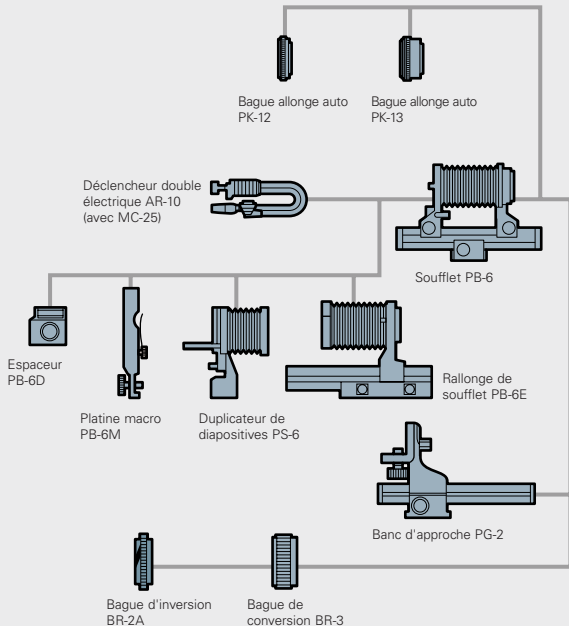

ACCESSOIRES DE COMMANDE À DISTANCE

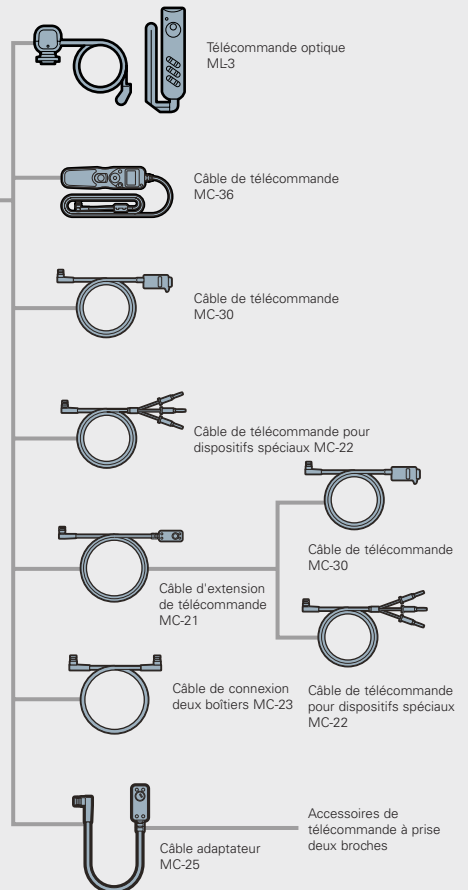

ACCESSOIRES DE COMMUNICATION DE DONNÉES

SACS/COURROIES



Sangle AH-4

Courroies AN-6W/AN-6Y/AN-7 AN-4Y/AN-4B AN-1/AN-19

Un Contrôle Total



Rembobinage du film

Vous pouvez sélectionner le rembobinage automatique ou manuel. Le rembobinage automatique à la fin du film est également possible. Il faut compter environ 9 secondes pour rembobiner un film de 36 poses. (Environ 4 secondes en utilisant la poignée-alimentation MB-40.)



Commande de fonctions

Personnalisez la commande de fonctions pour lui faire effectuer les tâches souhaitées, notamment la mémorisation FV, AE-L/AF-L, l'annulation du flash et le mode de mesure.



Sélecteur

Le sélecteur multi-directionnel vous permet de sélectionner la zone de mise au point lors de la prise de vue et il offre la possibilité de faire défiler et de configurer les nombreux menus du F6.

Informations du viseur

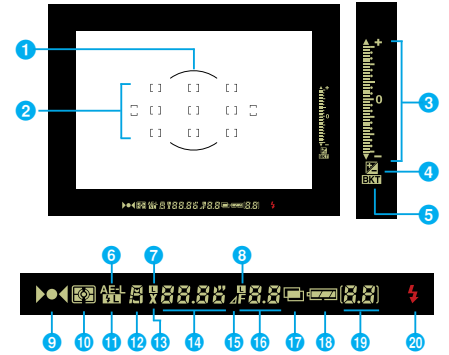

- | | |
|---|---|
| 1 Cercle de référence de 12 mm de diamètre pour la zone de mesure pondérée centrale | 9 Indicateur de mise au point |
| 2 Zone de mise au point (collimateurs de mise au point) | 10 Système de mesure |
| 3 Indicateur analogique de l'état d'exposition | 11 Mémorisation FV |
| 4 Correction d'exposition | 12 Mode d'exposition |
| 5 Bracketting de l'exposition automatique | 13 Vitesse de synchronisation |
| 6 Mémorisation de l'exposition automatique | 14 Vitesse d'obturation |
| 7 Verrouillage de la vitesse | 15 Valeur d'ouverture |
| 8 Verrouillage de l'ouverture | 16 Ouverture |
| | 17 Surimpression |
| | 18 Niveau de charge des piles |
| | 19 Compteur de vues/valeur de correction d'exposition |
| | 20 Témoin de disponibilité du flash |

Indications de l'écran de contrôle ACL supérieur

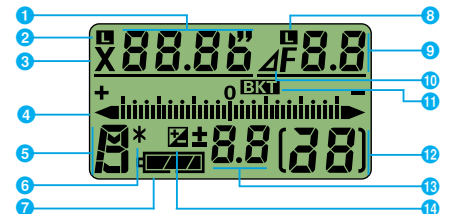

- | | |
|--|--------------------------------------|
| 1 Vitesse d'obturation | 9 Ouverture |
| 2 Verrouillage de la vitesse | 10 Valeur d'ouverture |
| 3 Vitesse de synchronisation | 11 Bracketting de l'exposition auto |
| 4 Indicateur analogique de l'état d'exposition | 12 Compteur de vues |
| 5 Mode d'exposition | 13 Valeur de correction d'exposition |
| 6 Décalage du programme | 14 Correction d'exposition |
| 7 Niveau de charge des piles | |
| 8 Verrouillage de l'ouverture | |

Indications des données de prise de vue de l'écran de contrôle ACL arrière (Standard*)

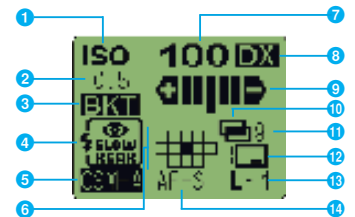

- | | |
|--|--|
| 1 ISO | 8 DX |
| 2 Incrément IL du bracketting de l'exposition auto | 9 Statut du bracketting de l'exposition auto |
| 3 Bracketting de l'exposition auto | 10 Surimpression |
| 4 Mode de synchronisation du flash | 11 Nombre de prises de vues en surimpression |
| 5 Réglage personnalisé | 12 Impression de données |
| 6 Zone de mise au point | 13 Numéro objectif |
| 7 Sensibilité du film | 14 Mode de mise au point |

*En plus de l'affichage standard, les affichages détaillé et gros caractères sont disponibles.

Nomenclature

- | | | |
|--|---|---|
| 1 Déclencheur | 14 Commande de bracketting / Rembobinage du film (R2) | 26 Commande d'activation de l'autofocus |
| 2 Commutateur marche-arrêt | 15 Bouton de verrouillage des commandes | 27 Molette de commande principale |
| 3 Molette de commande secondaire | 16 Écran de contrôle CL arrière | 28 Sélecteur multi-directionnel |
| 4 Commande électronique de contrôle de profondeur de champ | 17 Fenêtre de confirmation de présence de film | 29 Verrouillage du sélecteur multi-directionnel |
| 5 Commande de fonctions | 18 Commande de réglage de sensibilité du film (ISO) | 30 Sélecteur de mode de zone AF |
| 6 Témoin lumineux du retardateur | 19 Commande MENU | 31 Commande de rembobinage du film (R1) |
| 7 Déverrouillage du sélecteur de mode d'entraînement du film | 20 Commande de mode de synchronisation flash | 32 Cèillet pour courroie |
| 8 Prise synchro | 21 Commande INFO | 33 Levier de rembobinage du film |
| 9 Prise de télécommande à 10 broches | 22 Déverrouillage du sélecteur du système de mesure | 34 Sélecteur de mode d'entraînement du film/retardateur |
| 10 Commande de déverrouillage de l'objectif | 23 Sélecteur du système de mesure | 35 Commande de mode d'exposition |
| 11 Sélecteur du mode de mise au point | 24 Molette de réglage dioptrique | 36 Commande de correction d'exposition |
| 12 Levier d'obturateur de l'oculaire | 25 Commande de mémorisation de l'exposition auto/de l'autofocus (AE/AF-L) | 37 Cèillet pour courroie |
| 13 Viseur | | 38 Écran de contrôle CL supérieur |
| | | 39 Griffes flash |

Caracteristiques techniques

Type d'appareil : Reflex autofocus 24x36 motorisé, à objectif interchangeable, avec un obturateur de plan focal à contrôle électronique

Modes d'exposition : Auto programmé (possibilité de décalage du programme), Auto à priorité vitesse, Auto à priorité ouverture et Manuel

Format d'image : 24 x 36 mm (sur format de film standard 35 mm)

Monture d'objectif : Nikon F (avec couplage AF et contacts AF)

Objectifs utilisables : Nikkor et Nikon en monture Nikon F*
*Avec certaines restrictions : voir tableau p.13

Viseur : Pentaprisme à hauteur d'œil fixe, réglage dioptrique intégré (-2,0 à +1,0)

Dégagement oculaire : 18 mm (à -1,0d)

Plage de visée : Plage de visée BriteView de type B II, interchangeable avec 6 autres plages optionnelles

Couverture de l'image de visée : Environ 100 %

Grandissement : Environ 0,74x avec l'objectif 50 mm réglé sur l'infini et -1,0d

Informations du viseur : Voir p.18

Autofocus : Détection de phase TTL, module autofocus Nikon Multi-CAM2000

Plage de détection autofocus : Env. -1 à +19 IL (avec film 100 ISO, à température normale)

Modes de mise au point : AF ponctuel, AF continu et Manuel

Suivi de la mise au point : Activé automatiquement en mode AF ponctuel ou en mode AF continu

Zone de mise au point : Une zone ou un groupe de zones, parmi 11 zones de mise au point, peut être sélectionné(e)

Modes de zone autofocus : AF sélectif, AF dynamique, AF dynamique groupé ou AF dynamique avec priorité au sujet le plus proche

Mémorisation autofocus : Possible sur sujet fixe en mode autofocus ponctuel ; avec la commande AE/AF-L en mode autofocus continu

Mesure d'exposition : Trois systèmes de mesure intégrés : Matricielle couleur 3D, Pondérée centrale et Spot

Plage de mesure (100 ISO, objectif f/1.4) : 0 à 20 IL en Matricielle couleur 3D et Pondérée centrale, 2 à 20 IL en Spot

Correction de l'exposition : Par commande de correction de l'exposition : plage de ±5 IL, par incréments de 1/3 IL

Bracketing de l'exposition auto : Nombre de vues : de 2 à 7, correction : incréments de 1/3, 1/2, 2/3 ou 1 IL

Mémorisation de l'exposition auto : La valeur d'exposition détectée est mémorisée par pression de la commande AE/AF-L

Réglage de la sensibilité du film : Au choix DX (automatique) ou manuel (le réglage manuel a la priorité sur la lecture du codage DX des films) ; DX : 25-5000 ISO ; Manuel : 6-6400 ISO par incréments de 1/3

Obturbateur : Type focal à translation verticale, contrôlé électroniquement

Vitesses d'obturation : De 30 à 1/8000 s (par incréments de 1/3 en modes S et M) ; Pose B disponible en mode M (la vitesse d'obturation peut être prolongée à 30 minutes en mode M)

Griffe flash : Communication de données numériques par contact direct ISO518 (contact de synchro, contact pour témoin de disponibilité du flash, contact de flash auto TTL, contact de pilotage du flash, GND), sécurité de fixation fournie

Contact synchro : Contact X uniquement ; synchronisation du flash jusqu'à 1/250 s (possible jusqu'à 1/8000 s en mode synchro flash ultra-rapide AUTO FP)

Contrôle du flash : Contrôle TTL du flash par multi-capteur TTL à 5 zones avec circuit intégré unique et capteur RVB 1005 pixels ; dosage automatique flash/ambiance i-TTL avec SB-800/600, plage de sensibilité du film en flash auto TTL : de 25 à 1000 ISO

Modes de synchronisation flash : Synchro sur le premier rideau (synchro normale), atténuation des yeux rouges, atténuation des yeux rouges avec synchro lente, synchro lente, synchro sur le second rideau

Témoin lumineux de disponibilité du flash : S'allume lorsque le flash Nikon compatible fixé est totalement chargé ; clignote (3 secondes après l'éclair) pour signaler une intensité insuffisante de l'éclair

Prise synchro : Prise ISO519, avec vis de verrouillage

Système d'éclairage créatif : Système évolué d'éclairage sans câble, synchro flash ultra-rapide AUTO FP, lampe pilote, mémorisation LV et illuminateur d'assistance AF sur plage large disponibles avec les flashes SB-800/600

Retardateur : Contrôlé électroniquement ; temporisation : 10 secondes

Commande de prévisualisation de profondeur de champ : Appuyer pour diaphragmer l'objectif à l'ouverture programmée

Verrouillage du miroir : Définir en utilisant le sélecteur de mode d'entraînement du film

Chargement du film : Le film avance automatiquement jusqu'à la première vue dès que le dos de l'appareil photo est refermé

Modes d'entraînement du film : Entraînement automatique avec moteur intégré ; trois modes disponibles (S : Vue par vue, CL : Continu basse vitesse, CH : Continu haute vitesse, CS : Continu silencieux)

Vitesse d'entraînement du film : (En mode AF continu (C), mode d'exposition Manuel, avec une vitesse d'obturation de 1/250s ou plus rapide, un film de 36 poses, des piles lithium de type CR123A [alcaline-manganèse de type AA ou accu rechargeable Li-ion EN-EL4 alimentant poignée-alimentation MB-40]. CL : Env. 2 vps [4 vps] ; CH : Env. 5,5 vps [8 vps] ; CS : Env. 1 vps [2 vps]

Rembobinage du film : Choix du mode motorisé ou manuel : rembobinage automatique à la fin du film ou lorsque les deux commandes de rembobinage du film sont activées ; vitesse de rembobinage pour un film 36 poses : Env. 7 secondes (12 secondes en mode CS)

Surimpression : Activée via le menu de prise de vue

Intervallomètre : Activé via le menu de prise de vue

Informations de l'écran de contrôle CL supérieur : Voir p.18

Informations de l'écran de contrôle CL arrière : Voir p.18

Impression des données : Activée via le menu de prise de vue ; impression possible sur la vue, entre les vues et sur la vue 0 : plage de sensibilités du film : de 25 à 3200 ISO (DX)

Horloge interne : Horloge intégrée ; 24 heures ; réglage de changement d'année jusqu'au 31 décembre 2099

Dos de l'appareil : Monté sur charnière ; fenêtre de confirmation de présence de film, sélecteur de mode de zone AF, sélecteur multi-directionnel, commande MENU, commande de réglage de la sensibilité du film (ISO), commande du mode de synchronisation flash, commande INFO, écran de contrôle CL arrière, unité d'impression de données intégrée





Infos de prise de vue : Nombre enregistrable de films (36 poses) : Env. 57 films avec les infos de prise de vue standard (13 éléments), env. 31 films avec les infos de prise de vue détaillés (21 éléments)

Prise de télécommande à 10 broches : Intégrée

Alimentation : Porte-piles fourni MS-41 pour CR123A (deux piles lithium 3V CR123A) ; Poignée-alimentation MB-40 (optionnelle) et Porte-piles MS-40 (optionnel) pour piles de type AA (pour huit piles alcaline-manganèse, lithium ou Ni-MH, ou pour l'accu rechargeable Li-ion EN-EL4) ; pile pour la mémorisation des informations intégrée

Commuteur marche-arrêt : Marche, arrêt et éclairage de l'écran de contrôle CL

Posemètre : Activé lorsque le déclencheur ou une autre commande de l'appareil est utilisé ; le posemètre automatique s'éteint après env. 8 secondes ou lors de l'arrêt de l'appareil photo.

Contrôle du niveau de charge des piles :  indique un niveau de charge suffisant ;  indique que les piles commencent à perdre de la puissance ;  indique que les piles sont pratiquement vides et qu'il faut préparer de nouvelles piles ; un  clignotant indique qu'il faut remplacer les piles (l'obturateur se verrouille et les indications de l'écran de contrôle CL arrière disparaissent)

Nombre de films 36 poses pouvant être utilisés par jeu de piles neuves (env.) : Le nombre de films pouvant être utilisés est testé par Nikon dans les conditions suivantes.

Protocole n° 1

En utilisant un objectif AF-S VR 24-120mm f/3.5-5.6G IF-ED, avec la fonction de réduction des vibrations activée, en mode AF continu avec le mode d'entraînement du film sur S et une vitesse d'obturation de 1/250 de seconde. Après légère pression sur le déclencheur durant 8 secondes, l'autofocus est activé de l'infini (∞) jusqu'à la distance minimale et retour à l'infini (∞) avant chaque déclenchement. Après la mise en veille automatique du posemètre, l'opération recommence à l'identique pour le déclenchement suivant.

Alimentation / Température	20°C	-10°C
Lithium 3V CR123A	15	6
Alcaline de type LR6/AA (avec MB-40)	10	1
Ni-MH de type R6/AA (avec MB-40)	30	30
Lithium de type FR6/AA (avec MB-40)	45	35
Li-ion rechargeable EN-EL4 (avec MB-40)	35	25

Protocole n° 2

En utilisant un objectif AF-S VR 70-200mm f/2.8G IF-ED, avec la fonction de réduction des vibrations activée, en mode AF continu avec le mode d'entraînement du film sur CH et une vitesse d'obturation de 1/250 secondes. Après légère pression sur le déclencheur durant 3 secondes, l'autofocus est activé de l'infini (∞) jusqu'à la distance minimale et retour à l'infini (∞) trois fois avant chaque déclenchement. L'opération recommence à l'identique pour le déclenchement suivant.

Alimentation / Température	20°C	-10°C
Lithium 3V CR123A	35	15
Alcaline de type LR6/AA (avec MB-40)	55	4
Ni-MH de type R6/AA (avec MB-40)	55	50
Lithium de type FR6/AA (avec MB-40)	95	70
Li-ion rechargeable EN-EL4 (avec MB-40)	65	50

Durée approximative de l'exposition prolongée (Pose B) :

Alimentation / Température	20°C	-10°C
Lithium 3V CR123A	5 heures	3 heures
Alcaline de type LR6/AA (avec MB-40)	6 heures	1,5 heures
Ni-MH de type R6/AA (avec MB-40)	5 heures	4 heures
Lithium de type FR6/AA (avec MB-40)	8,5 heures	7 heures
Li-ion rechargeable EN-EL4 (avec MB-40)	7 heures	6 heures

Filetage de fixation pour pied : 1/4 (diamètre, standard JIS)

Réglages personnalisés : 41 réglages personnalisés sont disponibles

Réinitialisation des réglages en utilisant deux commandes

: En appuyant sur les commandes MENU et INFO simultanément et en les maintenant enfoncées pendant plus de 2 secondes, les différents réglages sont réinitialisés à leurs valeurs par défaut (à quelques exceptions près)

Dimensions (L x H x E) : Env. 157 x 119 x 78,5 mm

Poids (sans pile) : Env. 975 g

- Microsoft® et Windows® sont des marques déposées ou commerciales de Microsoft Corporation aux États-Unis et/ou dans d'autres pays.
- Macintosh® et QuickTime® sont des marques déposées ou commerciales de Apple Computer Inc. aux États-Unis et/ou dans d'autres pays.
- CompactFlash® est une marque commerciale de SanDisk Corporation.
- DuPont® et KEVLAR® sont des marques déposées et commerciales de DuPont ou de ses filiales.

Toutes les caractéristiques techniques s'appliquent lorsque des piles neuves sont utilisées à une température normale (20°C) dans les conditions des tests effectués par Nikon.

Les caractéristiques techniques et la conception peuvent faire l'objet de modification sans préavis ni obligation de la part du fabricant.

© 2005/2006 NIKON CO



NIKON Canada Inc
1366 Aerowood Dr
Mississauga ON L4W 1C1
www.nikon.ca



ATTENTION

POUR UTILISER CORRECTEMENT VOTRE EQUIPEMENT, IL EST INDISPENSABLE DE LIRE ATTENTIVEMENT SON MODE D'EMPLOI AVANT DE VOUS EN SERVIR.